

# Transpaleta Manual 2.3 t

## BT lifter

*L-series*

LHM230G

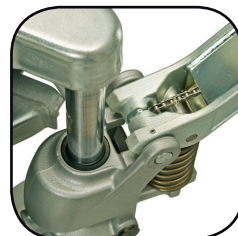

# Transpaleta manual

Especificaciones de la carretilla					LHM230G
Identificación	1.1	Fabricante			Toyota
	1.2	Modelo			LHM230G
	1.4	Tipo de operador			Hand
	1.5	Capacidad de carga/carga nominal	Q(t)	kg	2300
	1.6	Centro de carga	c	mm	600
	1.8	Distancia de carga, centro de la rueda de la horquilla al frente de las horquillas	x	mm	945 <sup>1)</sup>
	1.9	Distancia entre ejes	y	mm	1170 <sup>1)</sup>
Peso	2.1	Peso de servicio		kg	63
	2.2	Carga de eje, con carga, unidad/rueda giratoria/rueda de horquilla		kg	375/805
	2.3	Carga de eje, sin carga, unidad/rueda giratoria/rueda de horquilla		kg	20/10
Ruedas	3.1	Ruedas directriz/horquillas: Powerthane (Po), Acero (A), Nylon (N), Poliuretano (P), Powerfriction (Pf), Goma (G), Goma antiestática (Ga)			N, P, R/N, P
	3.2	Ruedas de horquillas			175x60
	3.3	Rueda motriz			85x100/85x75
	3.5	Ruedas, número delantera/trasera (x = ruedas de impulsión)			2/2 o 2/4
	3.6	Ancho de pista, delantera	b <sub>10</sub>	mm	132
	3.7	Ancho de pista, trasera	b <sub>11</sub>	mm	364
Dimensiones	4.4	Elevación	h <sub>3</sub>	mm	115
		Altura de elevación	h <sub>23</sub>	mm	200
	4.9	Altura del timón en posición mín./máx.	h <sub>14</sub>	mm	1220
	4.15	Altura de las horquillas en posición bajada	h <sub>13</sub>	mm	85
	4.19	Longitud total	l <sub>1</sub>	mm	1510
	4.20	Longitud hasta talón interior horquillas	l <sub>2</sub>	mm	365
	4.21	Ancho de chasis	b <sub>1</sub>	mm	520/685
	4.22	Espesor/Ancho/Longitud de horquilla	s/e/l	mm	45/156/1150 <sup>2)</sup>
	4.25	Ancho exterior horquillas	b <sub>5</sub>	mm	520/685
	4.32	Altura libre inferior	m <sub>2</sub>	mm	40
	4.33	Ancho pasillo de trabajo para palets 1000x1200 entrecruzados	A <sub>st</sub>	mm	1525
	4.34	Ancho pasillo de trabajo para palets 800x1200 longitudinal	A <sub>st</sub>	mm	1725
	4.35	Radio de giro	W <sub>a</sub>	mm	1370

1) Distancia con horquillas elevadas.

2) Otras longitudes de horquillas disponibles: 800/910/1000/1070/1220

Todos los datos se basan en la configuración de la tabla. Otras configuraciones pueden dar otros valores.

El rendimiento y las dimensiones de la carretilla son nominales y están sujetas a las tolerancias.

Los productos y las especificaciones de Toyota Material Handling Manufacturing Sweden AB están sujetos a cambios sin previo aviso.

# Dibujo dimensional

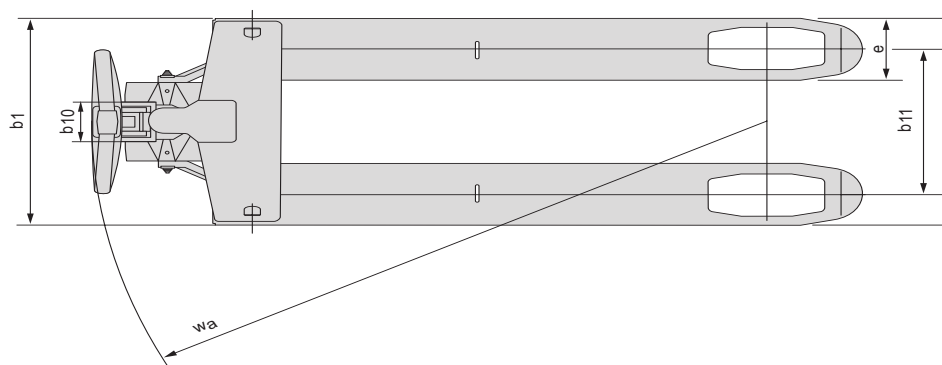
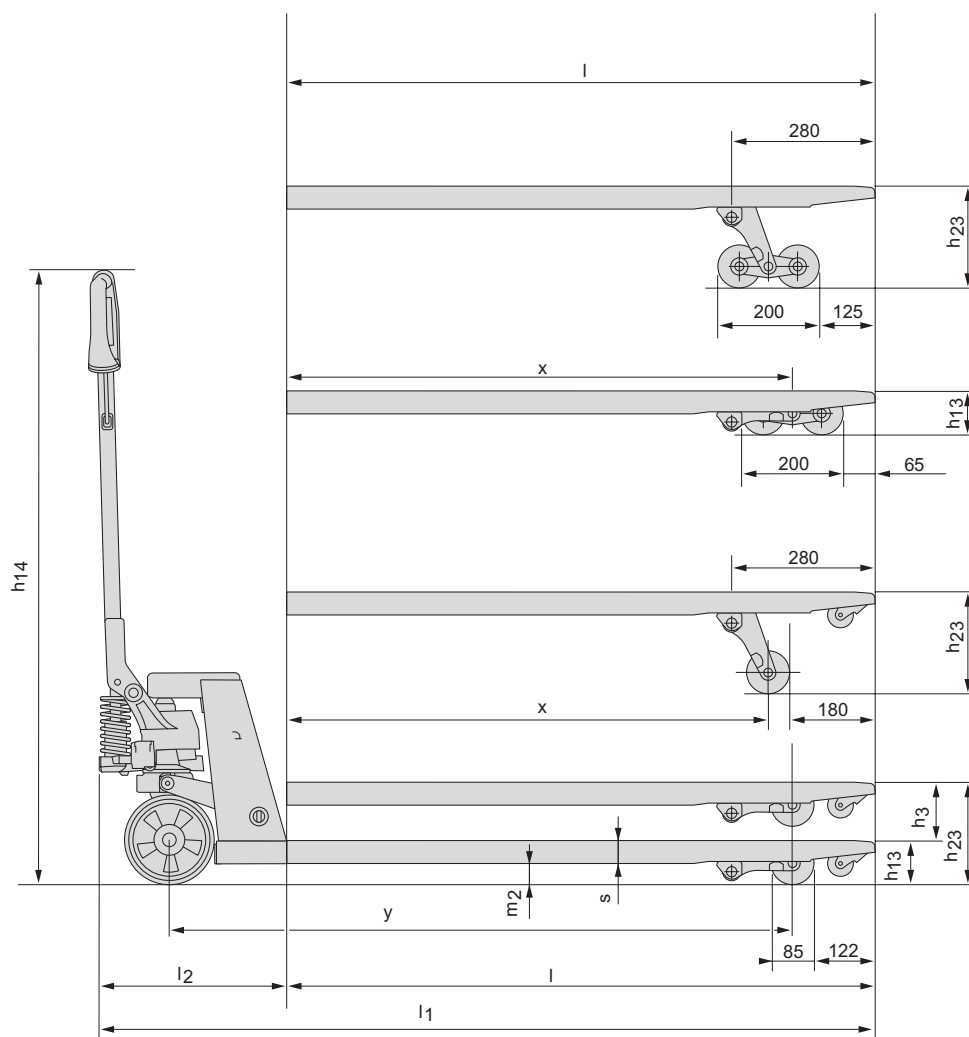

## Características:

- La transpaleta galvanizada es una alternativa de bajo coste para el uso en ambientes corrosivos, cámaras frigoríficas o esterilizados.
- Diseñada para su uso en ambientes fríos, equipada con bomba estándar BT de gran calidad.
- Calidad alta y uniforme, gracias a la pintura al polvo en caliente y la soldadura robotizada.
- Diseño robusto pero de peso ligero - Fácil de maniobrar.
- Resistente y fuerte cojinete de presión como estándar, para un direccionamiento fácil y una durabilidad aumentada.
- La válvula BLC (BT Lowering Control), permite un descenso controlado y suave.
- Engrasadores para asegurar una gran duración.
- Asa en ángulo con polímero de alta resistencia para un agarre muy ergonómico.
- Este producto tiene una declaración medioambiental. Hay disponible hoja informativa aparte.
- Configuraciones especiales - una parte de nuestra oferta.



TP-Technical Publications, Sweden — 745350-240, version 2, 1202

**TOYOTA**

MATERIAL HANDLING